

# De Kia PV5 Chassis Cabine Conversies

Prijslijst januari 2026.



# De Kia PV5 Chassis Cabine.

Elektrisch maatwerk voor ondernemers.



De Kia PV5 Chassis Cabine is meer dan een elektrische bedrijfswagen, het is een modulair platform dat zich aanpast aan jouw onderneming. Gebaseerd op het innovatieve E-GMPS-platform, biedt de Chassis Cab een vlakke achterstructuur met extra montagebeugels en zijdelingse bescherming van de batterij. Hierdoor is hij uitermate geschikt voor uiteenlopende opbouw mogelijkheden, zoals open of gesloten laadbakken, kippers of veegvuilopbouw.

De Chassis Cab deelt zijn cabine met de PV5 Cargo en wordt standaard geleverd als L2H1. Hij is beschikbaar in de uitvoeringen Essential en Plus. Met zijn lengte biedt hij volop ruimte voor maatwerk. In de prijslijst PV5 Chassis Cabine tref je meer prijs- en productinformatie over het incomplete voertuig.

## Slimme technologie en krachtige prestaties

De PV5 Chassis Cab is uitgerust met een 89,4 kW / 121 pk elektromotor en een 51,5 kWh batterijpakket. De actieradius is afhankelijk van de ombouw en dankzij snelladen (10-80% in minder dan 30 minuten) blijft de inzetbaarheid hoog. Daarnaast beschikt de PV5 over een Android Automotive OS infotainmentsysteem, optionele Vehicle-to-Load (V2L) functionaliteit en OTA-updates, waardoor hij niet alleen slim is bij levering, maar ook slim blijft tijdens zijn hele levensduur.

## Voor ondernemers die vooruit willen

Met de PV5 Chassis Cabine biedt Kia een toekomstgerichte oplossing voor ondernemers die elektrisch willen rijden zonder concessies te doen aan functionaliteit of maatwerk. Of je nu actief bent in groenvoorziening, reiniging of logistiek - de PV5 past zich aan jouw werk aan.

## Samenwerking met Van den Born en Smartbox

De Chassis Cab wordt geleverd als incompleet voertuig, speciaal ontwikkeld om te worden aangepast voor diverse toepassingen. Dankzij Kia's Flexible Body System en samenwerking met conversiepartners zoals Van den Born en Smartbox, kunnen klanten rekenen op hoogwaardige opbouwoplossingen die volledig worden ondersteund door Kia Nederland. Samen met Van den Born is een open laadbak, kipper en een kippende veegvuil opbouw ontwikkeld en met Smartbox een ultralichte gesloten laadbak voor distributie en 'last mile transport'. In deze prijslijst tref je hier meer informatie over.



# Open laadbak, kipper en veegvuilopbouw.

**Van den Born Carrosserie B.V.** is een van de meest toonaangevende ombouwers van bedrijfswagens in Nederland. Al meer dan 185 jaar is het familiebedrijf actief in de carrosseriebouw, met een sterke focus op kwaliteit, innovatie en klantgerichtheid. Van den Born biedt hoogwaardige oplossingen voor het opbouwen, ombouwen en inrichten van bedrijfswagens, en is daarmee een betrouwbare partner voor fleetowners, gemeenten, hoveniers en vele andere sectoren.

Het bedrijf is marktleider in glastransportoplossingen en levert ook specialistische opbouwen voor branches zoals infra, installatie, bouw, groenvoorziening, reiniging, stadsdistributie en waterschappen. Dankzij hun brede expertise en eigen productontwikkeling kan Van den Born maatwerk leveren dat perfect aansluit op de dagelijkse praktijk van hun klanten.

Van den Born ontzorgt zijn klanten volledig - van ontwerp tot aflevering - en werkt met een team van ervaren vakmensen die de wensen van de klant centraal stellen. De combinatie van traditie en innovatie maakt Van den Born tot een unieke speler in de markt, waar betrouwbaarheid en functionaliteit hand in hand gaan.



Naam leverancier:	Van den Born Carrosserie
Adres:	Zijlweg 14
Postcode:	5145 NR
Vestigingsplaats:	Waalwijk
Telefoonnummer:	+31 (0)416 56 70 00
Website:	<a href="http://www.vandenborn.nl">www.vandenborn.nl</a>
E-mail:	<a href="mailto:info@vandenborn.nl">info@vandenborn.nl</a>
Leveringsvoorwaarden:	Prijzen excl. BTW, levering af Waalwijk

# Open laadbak.

De ERGO open laadbak voldoet aan de ARBO-richtlijnen. Met deze open laadbakken kunnen de werkzaamheden veilig en efficiënt worden uitgevoerd.

## Open laadbak

- > Constructie gemaakt van stalen profielen en stalen omranding.
- > Laadvloer gemaakt van lichtgewicht en slagvast materiaal met een dikte van 15mm.
- > Kopschot van geanodiseerd aluminium dubbelwandig plankprofiel van 400mm hoog.
- > Palenjuk ter bescherming van de cabine, voorzien van grote gaten zodat het zicht naar achteren gegarandeerd is.
- > Links en rechts een handvat voor makkelijk toegang tot laadbak.
- > Zijborden en achterbord gemaakt van geanodiseerd aluminium dubbelwandig plankprofiel van 300mm hoog.
- > Borden met onderbouw scharnieren en zijborden met verzonken Kinnegrip inbouwsluitingen, welke voldoen aan de ARBO eisen.
- > Kabels aan achterbord, rubber doppen t.b.v. zijborden en achterbord.
- > Laadbak inclusief touwhaken, die onder aan de stalen omranding zijn aangebracht.
- > Spatschermen voorzien van rubberen spatlappen.
- > Alle staaldelen thermisch verzinkt voor optimale roestwering.
- > Dubbele zijdelingse afscherming ten behoeve van opstap en extra veiligheid.
- > Goede en veilige toegang tot de laadbak volgens het "driepuntscontact" principe (voet en 2 handen)



## Afmetingen en gewichten open laadbak

Lengte	2.500 mm
Breedte	1.900 mm
Kopschot	400 mm
Borden	300 mm

Laadvloerhoogte	ca. 850 mm
Opbouwgewicht	ca. 210 kg
Laadvermogen	ca. 795 kg

## Prijs

**Ergo open laadbak op Chassis Cabine**  
inclusief afdeknet stug geweven, 200g/m<sup>2</sup>,  
versterkte ogen om 400mm, elastisch koord  
en RDW-keuring < 3,5T GVW

**€ 7.220,- (excl. BTW)**

## Levertijd & opbouw tijd

Levertijd en opbouw tijd in overleg met de ombouwer. Jouw Kia PBV Center neemt contact op met de ombouwer na het orderen van het incomplete voertuig.

## Garantie

Ombouwer verstrekt een garantie van 2 jaar op de ombouwwerkzaamheden. Uitgesloten slijtage en schade als gevolg van normaal gebruik

# Kipper.

De ERGO kipper voldoet aan de ARBO-richtlijnen. De kippende laadbakken zijn voorzien van CE markering, dit geeft aan dat ze voldoen aan de eisen van de Europese regelgeving. Met deze kippende laadbakken kunnen de werkzaamheden veilig en efficiënt worden uitgevoerd.

## Achterover kippende laadbak

- > Constructie gemaakt van stalen profielen en stalen omranding.
- > Laadvloer gemaakt van lichtgewicht en slagvast materiaal met een dikte van 15mm.
- > Kopschot van geanodiseerd aluminium dubbelwandig plankprofiel van 400mm hoog.
- > Palenjuk ter bescherming van de cabine, voorzien van grote gaten zodat het zicht naar achteren gegarandeerd is.
- > Links en rechts een handvat voor makkelijk toegang tot laadbak.
- > Zijborden en achterbord gemaakt van geanodiseerd aluminium dubbelwandig plankprofiel van 300mm hoog.
- > Borden met onderbouw scharnieren en zijborden met verzonken Kinnegrip inbouwsluitingen, welke voldoen aan de ARBO eisen.
- > Kabels aan achterbord, rubber doppen t.b.v. zijborden en achterbord.
- > Laadbak inclusief touwhaken, die onder aan de stalen omranding zijn aangebracht.
- > Spatschermen voorzien van rubberen spatlappen.
- > Alle staaldelen thermisch verzinkt voor optimale roestwering.
- > Frame voorzien van nylon kogeldraaipunten en hydraulische kipcilinder.
- > Elektro hydraulische pompunit ten behoeve van de kipinstallatie.
- > Kipper te bedienen met afstandsbediening in cabine, die voorzien is van een krulsnoer. Hiermee is er zicht op de kipper tijdens bediening.
- > Dubbele zijdelingse afscherming ten behoeve van opstap en extra veiligheid.
- > Goede en veilige toegang tot de laadbak volgens het "driepuntscontact" principe (voet en 2 handen))
- > De kipper wordt geleverd inclusief onderhouds- en bedieningsinstructies en voorzien van een veiligheidssteun en waarschuwingsstickers.



## Afmetingen en gewichten open laadbak

Lengte	2.500 mm
Breedte	1.900 mm
Kopschot	400 mm
Borden	300 mm
<hr/>	
Laadvloerhoogte	ca. 850 mm
Opbouwgewicht	ca. 295 kg
Laadvermogen	ca. 710 kg

## Prijs

### Ergo achterover kippende laadbak op Chassis Cabine

inclusief afdeknet stug geweven, 200g/m<sup>2</sup>, versterkte ogen om 400mm, elastisch koord en RDW-keuring < 3,5T GVW

**€ 10.185,- (excl. BTW)**

### Levertijd & opbouw tijd

Levertijd en opbouw tijd in overleg met de ombouwer. Jouw Kia PBV Center neemt contact op met de ombouwer na het orderen van het incomplete voertuig.

### Garantie

Ombouwer verstrekt een garantie van 2 jaar op de ombouwwerkzaamheden. Uitgesloten slijtage en schade als gevolg van normaal gebruik

Alle hier genoemde cijfers zijn doelen/voorlopig en zullen worden bijgewerkt op basis van de homologatie. De BPM wetgeving en de Europese wetgeving aangaande WLTP houden op dit moment geen rekening met de praktijk van voertuigconversies (inclusief het aanbrengen van accessoires) vóór de datum afgite 1B (tenaamstelling). Tot nader order dienen alle aanpassingen aan een auto (inclusief het aanbrengen van accessoires) derhalve te worden uitgevoerd na de tenaamstelling.

# Opties Open Laadbak / Kipper.

Opties	Prijs (excl. BTW)
Sjorrog zwaar model, verzonken in laadvloer , 4 stuks in de hoeken van de laadbak - OK.HF.0235	€ 320,00
Achterlicht beschermroosters	€ 280,00
LED-flitslampbalk ECE65 1240mm RWX. 36-LED lampen welke amberkleurig knipperen. Schakelaar op dashboard. - UN.OP.1171	€ 1.375,00
Afneembare flitslamp LED amber links gemonteerd op palenjuk met een vaste opsteeksteun met rubberen afsluitdop. Schakelaar op dashboard - UN.OP.1126	€ 445,00
Flitsers (2x LED) gemonteerd op achterzijde. Schakelaar op dashboard	€ 545,00
Flitsers (2x LED) gemonteerd voor in de grille. Schakelaar op dashboard	€ 470,00
LED werkklamp op het palenjuk. Schakelaar op dashboard - UN.OP.1160	€ 280,00
Traanplaat gereedschapskist met schuine klep en dubbele afsluitbare koffer-kruk verbonden met stang. Voorin laadbak. Lxbxh ± 1.860x500x500/450mm	€ 1.275,00
Aluminium tranenplaat opbergkist tussen laadbak en cabine, afsluitbaar d.m.v. aluminium rolluiken met slot. Voorzien van 1 verstelbare vlonder. afmetingen HxLxD ± 1.300 x 1.900x 650mm. (let op! laadbak wordt 700mm korter.)	€ 3.795,00
Opzetborden aluminium, afneembaar en neerklapbaar, 400mm. Hoog, in hoogte verstelbare buizen aan bovenzijde t.b.v. van afdeknet	€ 2.350,00
Palenjuk uitneembaar achter	€ 390,00
Achterklep vlak d.m.v. 2 uitschuifbare steunen UN.OP.1500	€ 420,00
Uitneembare achterrongen met twee extra inbouwsluïtingen op achterbord	€ 285,00
Sendzimir verzinkte staalplaat (2mm) op laadvloer	€ 675,00
Glad aluminium (2mm) op laadvloer	€ 825,00
Stroomonderbreking kipper, schakelaar op dashboard - UN.OP.1210	€ 160,00
Akoestische achteruitrijdsignalering - UN.OP.1200	€ 200,00
Transport terug na opbouw	€ 150,00
Overige product- en prijsinformatie zijn verkrijgbaar via <a href="mailto:info@vandenborn.nl">info@vandenborn.nl</a> of 0416-567000	



LED-flitslampbalk ECE65 1240mm RWX. 36-LED lampen welke amberkleurig knipperen. Schakelaar op dashboard



Aluminium tranenplaat opbergkist tussen laadbak en cabine, afsluitbaar d.m.v. aluminium rolluiken met slot.



Traanplaat gereedschapskist met schuine klep en dubbele afsluitbare koffer-kruk verbonden met stang.

# Kippende Veegvuilopbouw.

De ERGO kippende veegvuilopbouw voldoet aan de ARBO-richtlijnen. De kippende veegvuil-opbouwen zijn voorzien van CE markering, dit geeft aan dat ze voldoen aan de eisen van de Europese regelgeving. Met deze kippende veegvuilopbouwen kunnen de werkzaamheden veilig en efficiënt worden uitgevoerd.

## Achterover kippende veegvuilopbouwen

- > Opgebouwd uit ultra lichte, recyclebare sandwichplaten met een hoge slagvastheid.
- > De inwerpopening is maximaal gedimensioneerd. Dit garandeert een gemakkelijk en veilig gebruik van de veegvuilkap tijdens het legen van afvalbakken.
- > De inwerpopening is voorzien van een stevige RVS kloprand met rubber.
- > Gestroomlijnd, lichtgewicht ontwerp zonder uitstekende of scherpe randen.
- > Vergrendelbare schuifluiken voorzien van een meerpunts gelagerd, RVS geleidesysteem en robuuste handgrepen. Met 1 hand te bedienen voor ontgrendelen en schuiven.
- > Uitgevoerd met achterklep voorzien van automatische vergrendeling.
- > Standaard voorzien van een aluminium laadvloer, welke naast een goede levensduur ook een gladde ondergrond garandeert waardoor het vuil makkelijk naar buiten glijdt.
- > Onderframe gemaakt van stalen profielen.
- > Alle staaldelen thermisch verzinkt voor optimale roestwering.
- > Spatschermen voorzien van rubberen spatlappen.
- > Frame voorzien van nylon kogeldraaipunten en hydraulische kpicilinder.
- > Elektro hydraulische pompunit ten behoeve van de kipinstallatie.
- > Kipper te bedienen met afstandsbediening in cabine, die voorzien is van een krulsnoer. Hiermee is er zicht op de kipper tijdens bediening.
- > Dubbele zijdelingse afscherming ten behoeve van extra veiligheid.
- > De opbouw wordt geleverd inclusief onderhouds- en bedieningsinstructies en voorzien van een veiligheidssteun en waarschuwingsstickers.

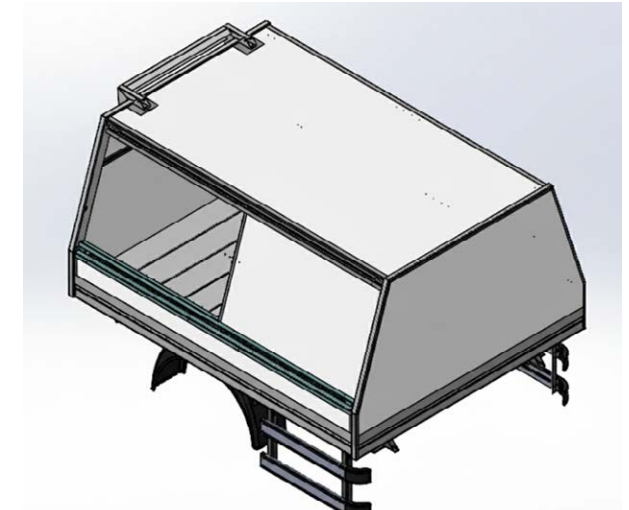
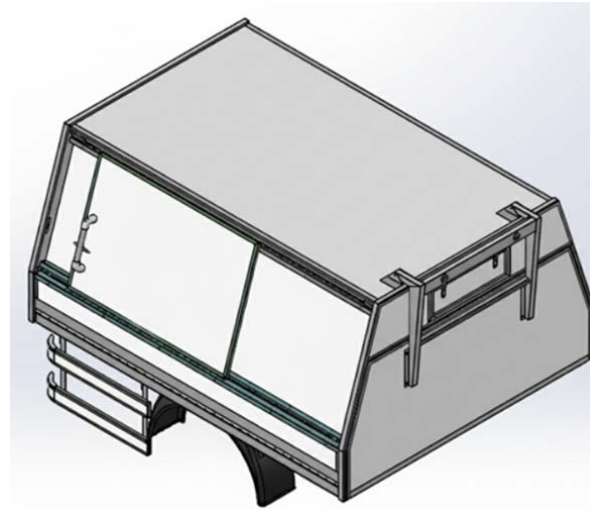

## Afmetingen en gewichten kippende veegvuilopbouw

Lengte	2.500 mm
Breedte	1.900 mm
Hoogte	1.055 mm
<hr/>	
Laadvloerhoogte	ca. 850 mm
Opbouwgewicht	ca. 320 kg
Laadvermogen	ca. 685 kg

## Prijs

### Ergo achterover kippende veegvuilopbouw op Chassis Cabine

Inclusief onderrijbeveiliging, ERGO certificaat, 3e remlicht en RDW-keuring < 3,5 T GVW

**€ 16.235,- (excl. BTW)**

### Levertijd & opbouw tijd

Levertijd en opbouw tijd in overleg met de ombouwer. Jouw Kia PBV Center neemt contact op met de ombouwer na het orderen van het incomplete voertuig.

### Garantie

Ombouwer verstrekt een garantie van 2 jaar op de ombouwwerkzaamheden. Uitgesloten slijtage en schade als gevolg van normaal gebruik

Alle hier genoemde cijfers zijn doelen/voorlopig en zullen worden bijgewerkt op basis van de homologatie. De BPM wetgeving en de Europese wetgeving aangaande WLTP houden op dit moment geen rekening met de praktijk van voertuigconversies (inclusief het aanbrengen van accessoires) vóór de datum afgite 1B (tenaamstelling). Tot nader order dienen alle aanpassingen aan een auto (inclusief het aanbrengen van accessoires) derhalve te worden uitgevoerd na de tenaamstelling.

# Opties Kippende Veegvuilopbouw.

Opties	Prijs (excl. BTW)
Veegvuilopbouw voorzien van gesloten compartiment in de eerste 500mm (compartiment is bereikbaar via 1 afsluitbaar rolluik)	€ 1.315,00
Bezembak over de volledige lengte, bereikbaar via een opening aan de linker- en rechterzijde voorzien van klembies	€ 650,00
Luik in de achterzijde t.b.v. bezembak, voorzien van bandenbakslot	€ 200,00
Steun t.b.v. openhouden achterklep	€ 260,00
Extra sluiting achterklep	€ 355,00
Rood/wit markering op achterklep	€ 265,00
LED-flitslampbalk ECE65 1240mm RWX. 36-LED lampen welke amberkleurig knipperen. Schakelaar op dashboard. - UN.OP.1171	€ 1.375,00
Flitsers (2x LED) gemonteerd op achterzijde	€ 545,00
Flitsers (2x LED) gemonteerd voor in de grille	€ 470,00
Achteruitrijcamera op af-fabriek scherm	€ 935,00
Achterlicht beschermroosters	€ 280,00
Transport terug na opbouw	€ 150,00

Product- en prijsinformatie van de overige producten zijn op aanvraag verkrijgbaar



Extra sluiting achterklep



Achterklep bezembak



Achterlicht beschermroosters

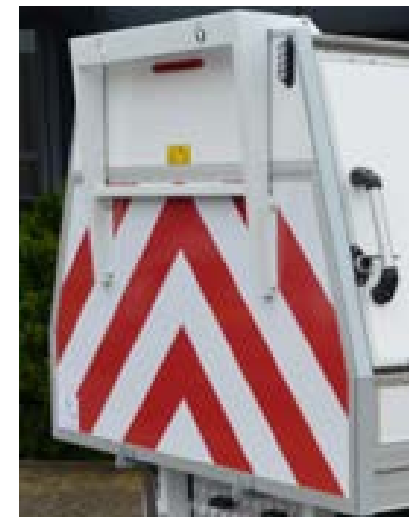

Rood/wit markering op achterklep

# Gesloten Laadbak.

SMARTBOX



**Smartbox Nederland B.V.** is een innovatieve Nederlandse producent van laadbakken en carrosserieoplossingen voor lichte bedrijfswagens. Vanuit hun locatie in Goes ontwikkelt het bedrijf ultralichte opbouwen die bijdragen aan efficiënt transport, kostenbesparing en duurzaamheid. Smartbox staat bekend als leverancier van de lichtste gesloten laadbakken van Europa - een prestatie die voortkomt uit slimme engineering en het gebruik van sterke, duurzame materialen.

Het assortiment van Smartbox is breed en veelzijdig. Zo biedt het bedrijf onder andere de Smartbox Light, een gesloten carrosserie die zorgt voor meer laadvermogen en minder verbruik. Voor gekoeld transport biedt Smartbox met de To-Cool de lichtste koel-/vrieslaadbak op de markt aan.

Smartbox B.V. richt zich op klanten die waarde hechten aan kwaliteit, innovatie en rendement. Door de focus op lichtgewicht constructies en slimme toepassingen helpt het bedrijf transporteurs en ondernemers om hun voertuigen efficiënter en duurzamer in te zetten. Met een klantgerichte aanpak, korte lijnen en maatwerkoplossingen is Smartbox uitgegroeid tot een betrouwbare partner in de wereld van carrosseriebouw.



Naam leverancier:	Smartbox Nederland B.V.
Adres:	Hudsonweg 12
Postcode:	4462 HJ
Vestigingsplaats:	Goes
Telefoonnummer:	+31 (0)85 4019899
Website:	<a href="http://www.smartboxbv.com">www.smartboxbv.com</a>
E-mail:	<a href="mailto:verkoop@smartboxbv.com">verkoop@smartboxbv.com</a>
Contactpersoon:	Mark Tollenaar
Telefoonnummer:	+31 6 28 14 21 81

# Gesloten Laadbak.

SMARTBOX



In nauwe samenwerking met Kia Nederland en op basis van de bestaande beproefde producten van Smartbox Nederland is specifiek voor de Kia PV5 de Light opbouw ontwikkeld. De lichtste en sterkste materialen, samengebracht voor een gesloten laadbak zonder concessies.

## Smartbox Light Gesloten Laadbak

- > Een gewicht vanaf slechts 200kg voor maximaal laadvermogen
- > Slagvaste panelen, weerstaat schade en doorstaat de tand des tijds glansrijk
- > Next-level aluminium gebruik. Geen oxidatie, sterk als staal, zonder het gewicht
- > Hoogwaardig hang en sluitwerk van RVS en hoogwaardig Aluminium
- > Ladingzekering in de aluminium schoprand, schuivende lading is verleden tijd door deze vliegtuigrails
- > Vlakke, bamboe laadvloer zonder wielkuipen. Gebruik het maximale vloeroppervlak. Bamboe is zeer sterk en duurzaam.
- > LED binnenverlichting, nooit meer in het donker
- > Combrail op 1000mm hoogte gemonteerd aan wand en kopschot
- > Dekra gecertificeerde vliegtuigrail ladingzekering in aluminium schoprand
- > Achterdeuren mét vergrendelbare sloten
- > 3e remlicht
- > Aluminium & RVS hang- en sluitwerk
- > Opbouw van Smartbox Light op chassis
- > RDW keuring van met Smartbox Light opgebouwd chassis

## Afmetingen laadbak:

De afmetingen van de Smartbox Light voor de Kia PV5 zijn gekozen om distributie, laden en lossen zo efficiënt mogelijk te maken. Plaats in totaal zelfs 4 europallets.



## Afmetingen en gewichten gesloten laadbak

Lengte	2525mm uitwendig / 2468mm inwendig
Breedte	1900mm uitwendig / 1846mm inwendig / Doorgang 1800mm
Hoogte	2080mm uitwendig / 1897mm inwendig / Doorgang 1874mm
Laadvermogen	tot 805 kg
Laadvolume	8,6 m <sup>3</sup>

## Prijs

### SMBPV5001 Smartbox Light Kia PV5

inclusief montage en RDW-keuring < 3,5T GVW

€ 8.222,- (excl. BTW)

## Levertijd & opbouw tijd

Levertijd en opbouw tijd in overleg met de ombouwer. Jouw Kia PBV Center neemt contact op met de ombouwer na het orderen van het incomplete voertuig.

## Garantie

Ombouwer verstrekt een garantie van 2 jaar op de ombouwwerkzaamheden. Uitgesloten slijtage en schade als gevolg van normaal gebruik

Alle hier genoemde cijfers zijn doelen/voorlopig en zullen worden bijgewerkt op basis van de homologatie.

De BPM wetgeving en de Europese wetgeving aangaande WLTP houden op dit moment geen rekening met de praktijk van voertuigconversies (inclusief het aanbrengen van accessoires) vóór de datum afgite 1B (tenaamstelling). Tot nader order dienen alle aanpassingen aan een auto (inclusief het aanbrengen van accessoires) derhalve te worden uitgevoerd na de tenaamstelling.

Opties	Prijs (excl. BTW)
SMBPV5101 Dakspoiler	€ 1103,00
SMBPV5102 Achteruitrijcamera op externe monitor	€ 919,00
SMBPV5103 Achteruitrijcamera op multimedia (wordt verwacht)	N.N.B
SMBPV5104 Zijschuifdeur met opstap	€ 2.667,00
SMBPV5105 Spanstang lichtgewicht aluminium	€ 56,00
SMBPV5106 Ladingzekering extra	€ 350,00
SMBPV5107 Ladingzekering extra op kopschot	€ 161,00
SMBPV5108 Extra kunststof stootplint, 90 x 10 mm	€ 220,00
SMBPV5109 Dichte zijafscherming zwart	€ 361,00
SMBPV5111 Topverlichting set voor en achter	€ 211,00
SMBPV5112 Sjeroog voor vliegtuigrails	€ 9,00
SMBPV5113 Sjeroog voor combirails	€ 10,00
SMBPV5114 Spanband voor vliegtuigrails	€ 31,00
SMBPV5115 Spanband voor combirails	€ 24,00
SMBPV5116 Opstaplank achterzijde	€ 478,00
SMBPV5110 Transport	n.o.t.k.



Binnenverlichting LED

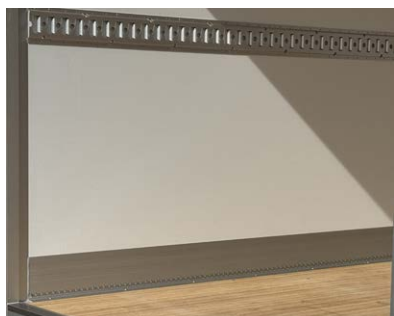

Detail binnenzijde



Vliegtuigrail



Topverlichting

## > Algemeen

### Zakelijk

#### Financial Lease

Speciaal voor onze zakelijke klanten hebben wij een interessante Financial Lease regeling. Met een aantrekkelijke rente en voor een termijn vanaf 36 maanden kun je een nieuwe Kia PV5 financieren.

#### Operational Lease

Operational Lease is een zakelijke leasevorm waarbij de auto volledig eigendom blijft van de leasemaatschappij. Je betaalt een vast bedrag per maand waar alle kosten bij zijn ingegrepen. Alleen de elektriciteit moet je vaak nog zelf betalen.

#### Ontdek Kia Charge all-in-one zakelijke laadoplossingen

Kia Charge biedt voor elke situatie een zakelijke laadoplossing op maat. Van laadpunten en installatie tot beheer en onderhoud - wij nemen alles voor je uit handen. Samen met jouw persoonlijke adviseur kijken we naar jouw wensen en realiseren we de best passende oplossing voor jouw bedrijf. Of het nu gaat om een (snel)laadplein op locatie of laadoplossingen bij medewerkers thuis - wij regelen het.

#### Kia Totaalgarantie

- ✓ 7 jaar volledige fabrieksgarantie incl. hoogspanningsbatterij (max. 150.000 km).
- ✓ 5 jaar lakgarantie (max. 150.000 km)
- ✓ 12 jaar carrossiergarantie zonder kilometerbeperking
- ✓ 3 jaar audiogarantie (max. 100.000 km)
- ✓ 7 jaar Kia weghulp
- ✓ 2 jaar conversies en accessoires zonder kilometerbeperking

#### Bandenlabels

Banden hebben invloed op het brandstofverbruik van jouw Kia. De Europese Unie heeft een nieuwe etikettering ingevoerd voor alle autobanden. Het nieuwe EU-bandenlabel is gemakkelijk in te zien en biedt jou meer transparantie.

De nieuwe regelgeving (EU) 2020/740 is van toepassing voor energielabels van de banden met ingang van 1 mei 2021. Op dit moment is het bandenlabel voor de PV5 nog niet bekend.

Alle gegevens en illustraties in deze brochure zijn gebaseerd op de specificaties van de auto's zoals die van toepassing waren bij het ter perse gaan van deze brochure. De modellenreeks, technische specificaties en uitrusting kunnen van markt tot markt verschillen en kunnen zonder voorafgaande kennisgeving gewijzigd worden. Bovendien kunnen de auto's op de afbeeldingen voorzien zijn van opties, zoals de getoonde audio-apparatuur, die niet leverbaar zijn op de Nederlandse markt. Alle genoteerde prijzen en als standaard vermelde uitrustingen zijn VRIJBLIJVEND en kunnen te allen tijde, zonder voorafgaande kennisgeving worden gewijzigd, hetgeen dus inhoudt, dat pas op de dag van aflevering de prijs en de uitrusting definitief worden vastgesteld. Neem voor actuele informatie contact op met uw Kia-dealer. Wijzigingen, druk- en zeffouten voorbehouden.

**KIA NEDERLAND B.V.**

De Corridor 25  
3621 ZA BREUKELEN  
Postbus 83  
3620 AB BREUKELEN  
kia.com  
info@kia.nl

ZK601PV5CCCJAN26  
25101 MY26.02  
Versie: 1-1-2026



Movement that inspires